

■ DESCRIPCIÓN

Soporte pie dispensador gel hidroalcohólico Mod.PREMIUM

Soporte fabricado en chapa galvanizada con tratamiento termo lacado para dar una larga duración anti corrosión.
 Dispensador óptico de alta calidad, "NON TOUCH" no es necesario pulsar, con lo que aumenta las medidas de higiene.
 Carcasa fabricada en ABS blanca de alta calidad y resistencia.
 Cerradura de seguridad con llaves iguales.
 Visor carga, parpadea rojo cuando hay que rellenar deposito.
 Capacidad del dispensador de 1 litro. Dosis aprox 1100
 Genera ahorro por dosis del gel dispensado.
 Fácil montaje mediante dos tornillos que unen la placa base con cuerpo principal. Moderno diseño que se adapta a cualquier tipo de entorno.
 Personalizable logotipo superior, color de fondo cuerpo y placa base.
 Sistema de tornillería oculta.

■ OPCIONES

RAL 1001	RAL 1028	RAL 3005	RAL 6001	RAL 7001	RAL 8017
RAL 1002	RAL 2002	RAL 3015	RAL 6009	RAL 7005	RAL 8001
RAL 1013	RAL 2003	RAL 3030	RAL 6011	RAL 7042	RAL 8002
RAL 1015	RAL 2004	RAL 4005	RAL 6016	RAL 8001	RAL 8003
RAL 1016	RAL 3000	RAL 6010	RAL 7001	RAL 8004	RAL 8005
RAL 1018	RAL 3001	RAL 6012	RAL 7001	RAL 8008	RAL 8006
RAL 1021	RAL 3002	RAL 6015	RAL 7005	RAL 8015	RAL 8018
RAL 1023	RAL 3003	RAL 6017	RAL 7011	RAL 8016	RAL 8016

* Totalmente personalizable mediante colores carta RAL, tanto placa base como estructura principal.

*Bandeja para caja de guantes (Opcional)

■ DIMENSIONES y PESO

Altura total: de 1660 mm
 Anchura total: de 420 mm
 Profundidad total: de 367 mm
 Peso conjunto total: de 9 kg

■ MEDIDAS

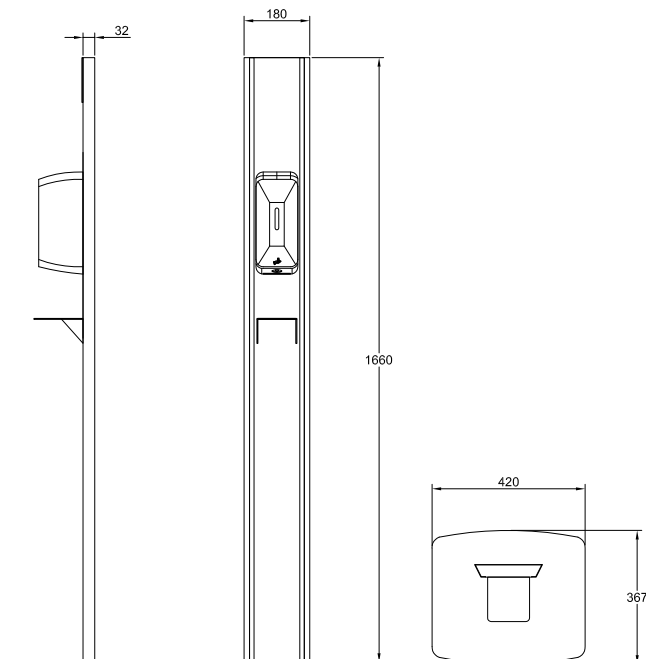

- ① Impresión digital personalizada sobre lamina PVC.
- ② Dispensador óptico, 4 x baterías tipo C (no incluidas)
- ③ Bandeja extraible de aluminio bajo dispensador .
- ④ Chapa galvanizada termo lacada al horno con pintura en polvo
- ⑤ Placa base 5 mm para mayor estabilidad